

# PRŮMYSLOVÉ SUŠÍCÍ VÁLCOVÉ ŽEHLIČE S VESTAVĚNÝM VKLÁDAČEM A PODÉLNÝM SKLÁDAČEM

I  
ŘADA

IFF 50

500MM



ERGONOMICKÝ  
DESIGN



UNIVERZÁLNÍ  
ŘEŠENÍ PRO  
ŽEHLENÍ



OBSLUHA  
JEDNOU  
OSOBOU

senso-speed

EASYFOLD

PŘÍČNÝ SKLÁDAČ



STOHOVAČ



## POPIS

- Velký povrchový kontakt s prádlem po obvodu 300°
- Automatická ochrana rukou a centrální stop pro ještě větší bezpečnost
- Odolné žehlicí pásy z meta aramidů
- Automatické ochlazování válců
- Snadno ovladatelný mikroprocesor s 20 přednastavenými programy
- Indikace žehlicí rychlosti a teploty
- Zpětný chod válců
- Volně nastavitelné skládání

- Vestavěný systém pro vkládání a podélné skládání
- Frekvenčně řízený motor
- Snadno vyjímatelné prachové filtry
- Standardně antistatická lišta
- Nožní pedál pro snadné spuštění a zastavení stroje
- Easyfold® systém vyžadující méně údržby (žádné stužky ani válečky)
- Elektrický, plynový nebo parní ohřev

## VOLITELNÉ

- Příčný skládač a stohovač
- Pochromovaný válec pro lepší tepelnou vodivost

TYP		IFF50-200	IFF50-250	IFF50-320
PRŮMĚR VÁLCE	mm	500	500	500
DĚLKA VÁLCE	mm	2000	2500	3200
OHŘEV				
Elektrický	kW	38	72	-
Plynový	kW	36	52	66
Parní	kg/h	49	68	88
MOTOR				
Motor válce	kW	0,98	1,2	1,2
Motor ventilátoru	kW	0,18/0,255	2x0,18/0,255	2x0,18/0,255
KAPACITA*				
Elektrický & plynový ohřev	kg/h	80	95	120
Parní ohřev	kg/h	95	115	145
ZBYTKOVÁ VLHKOST	%	40	40	40
RYCHLOST VÁLCE	m/min.	1,5-8	1,5-8	1,5-8
EL. PŘIPOJENÍ		3x380-415V+N 50/60Hz, 3x208-240V 50/60Hz		
PŘIPOJENÍ STLAČENÉHO VZDUCHU**	inch	externí: 1/2 - externí: 1/4		
ROZMĚRY				
Žehliče VxŠxH bez balení	mm	1760x2850x1320	1760x3450x1320	1760x4050x1320
Příčného skládače VxŠxH bez balení	mm	-	1010x3500x870	1010x4100x870
Stohovače VxŠxH bez balení	mm	-	1300x2754x1220	1300x2754x1220
TRANSPORTNÍ ÚDAJE				
Hmotnost žehliče čistá/hrubá	kg	1720/1990	2180/2460	2400/2770
Žehlič VxŠxH balení	mm	2090x2990x1450	2090x3590x1450	2090x4190x1450
Hmotnost příčného skládače čistá/hrubá	kg	-	515/760	560/810
Příčný skládač VxŠxH balení	mm	-	1390x3730x1050	1390x4330x1050
Hmotnost stohovače čistá/hrubá	kg	-	290/490	290/490
Stohovač VxŠxH balení	mm	-	1575x3050x1250	1575x3050x1250

\*Testováno v souladu s normou ISO 9398-1. Údaje o rozměrech zahrnují vyčnívající části stroje.

\*\* Neobsahuje kompresor

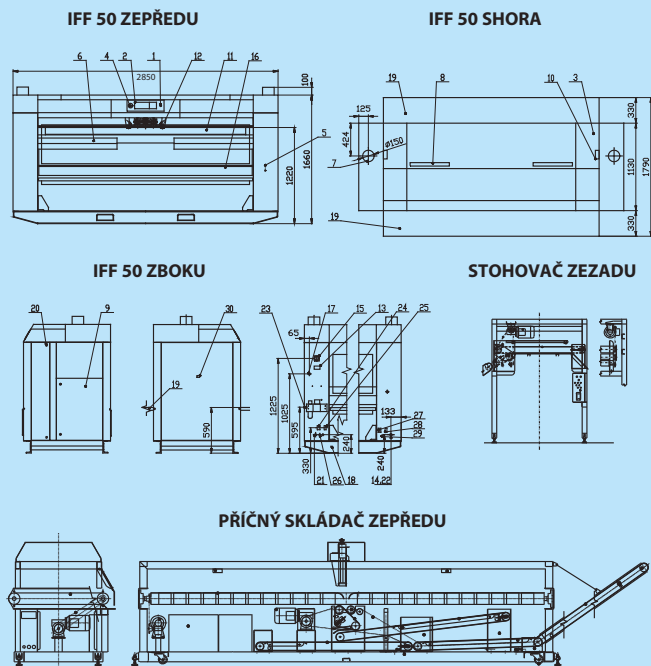

1. Tlačítko vkladače
2. Ovládací panel
3. Horní kryt
4. Centrální stop
5. Manuální pohon válce
6. Napínací kartáče
7. Vývod odtahu
8. Filtr
9. Rozvaděč elektřiny
10. Závěsná oka
11. Vkládací pásy
12. Vkládač
13. Výrobní štítek
14. Odvod kondenzátu (pouze u plynové verze)
15. Hlavní vypínač
16. Přední žlab
17. Prívod páry (pouze u parní verze)
18. Uzemnění
19. Stůl skládače
20. Zámek bočního krytu
21. Prívod el. energie
22. Prívod plynu (pouze u plynové verze)
23. Prívod stlačeného vzduchu
24. El. Připojení pro příčný skládač
25. Přípojka ovládacího příčného skládače
26. Prívod stlačeného vzduchu příčného skládače
27. El. připojení pro stohovač
28. Přípojka ovládacího stohovače
29. Prívod stlačeného vzduchu stohovače
30. Průzor hořáku (pouze u plynové verze)

Primus si vyhrazuje právo změny specifikací, uvedených v tomto prospektu nebo změny strojů, a to kdykoli, bez předchozího upozornění. Detaily a snímky mají pouze informativní charakter a nejsou závazné.

[www.primuslaundry.com](http://www.primuslaundry.com)

Primus by Alliance Laundry Systems

