

# PRŮMYSLOVÉ BUBNOVÉ SUŠIČE

T  
ŘADA

T 11	TAMS 13	T 13	T 13/13	T 16
11KG	13KG	13KG	2X13KG	16KG



## POPIS

- Standardně nerezový buben o velkém průměru
- Snadnoovladatelný mikroprocesor
- Kombinace radiálního a axiálního proudění vzduchu RADAX® koncept:
  - maximální přenos tepla
  - nízká spotřeba energie
  - krátký čas sušení
- Velké otvírání dveří pro snadné nakládání a vykládání
- PowerDry® perforovaná zvedací žebra:
  - vydatnější proudění vzduchu přes prádlo
  - = efektivnější sušení

## VOLITELNÉ

- Mincovníkové ovládání
- Reverzace bubnu
- Ovládání Full control
- Měření zbytkové vlhkosti Sensodry®:
  - bezpečné sušení jemných tkanin
  - detekce vlhkosti po °C
  - ideální v kombinaci s mokrým čištěním SoftWash®
  - ideální pro chemické čistírny, záchranné složky apod.
  - k dispozici s Easy i Full control
- Nerezový přední panel

T 13/13



TAMS13

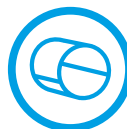

STANDARDNĚ  
NEREZOVÝ  
BUBEN



VELKÝ DVEŘNÍ  
OTVOR



ENERGETICKY  
USPORNĚ

TYP		T11	TAM13	T13	T13/13	T16
<b>KAPACITA</b>						
Kapacita bubny	kg/lb	11/24	13/27	13/27	2x13/2x27	16/35
Objem bubny	l	250	285	285	2x285	345
Průměr bubny	mm	Ø 760	Ø 760	Ø 760	2xØ 760	Ø 760
Počet bubnů		1	1	1	2	1
Počet dveří		1	1	1	2	1
<b>PRŮTOK VZDUCHU</b>	m <sup>3</sup> /h	520	550	550	1050	600
<b>PRŮMĚR SUŠENÍ</b>	l/min.	190	225	225	2x225	300
<b>MOTORS</b>						
Ventilátor	kW	0,55	0,75	0,55	2x0,75	0,55
Pohon	kW	0,25	0,25	0,25	2x0,25	0,25
<b>PLYNOVÝ OHŘEV</b>						
Plynové připojení	NPT	3/4"	3/4"	3/4"	2x3/4"	3/4"
Elektrické připojení		3x220-240V 50Hz, 1x220-240V 50Hz, 3x380-415V 50Hz				
Příkon	kW	16,5	19,5	19,5	2x19,5	25
	kBTU/h	56,3	66,5	66,5	2x66,5	85,3
<b>PARNÍ OHŘEV</b>						
Parní připojení	NPT	3/4"		3/4"	3/4"	3/4"
Elektrické připojení		3x220-240V 50Hz 1x220-240V 50Hz 3x380-415V 50Hz		3x220-240V 50Hz, 1x220-240V 3x380-415V 50Hz		
Výkon páry*	kW	16,5-22		19,5-27	2x19,5-27	22-32
Tlak páry	bar	3-6/7-10		3-6/7-10	3-6/7-10	3-6/7-10
<b>ELEKTRICKÉ OHŘEV</b>						
Elektrické připojení		3x220-240V 50Hz, 3x380-415V 50Hz, 3x480V 60Hz				
Příkon	kW	13,5	18,0	18,0	2x18,0	24,0
<b>OVLÁDÁNÍ</b>						
Easy control - antivandal		Standard	Standard (bez mincovníku)	Standard	Standard	Standard
Full control		k dispozici	k dispozici	k dispozici	k dispozici	k dispozici
<b>ODTAH</b>	mm	200				
<b>ROZMĚRY</b>						
VxŠxH	mm	1680x795x1070	1075x795x1240	1680x795x1160	2030x795x1240	1680x795x1280
Čistá hmotnost	kg	230	185	250	370	250
<b>TRANSPORTNÍ ÚDAJE</b>						
Rozměry balení VxŠxH	mm	1785x855x1100	1160x880x1325	1785x855x1190	2120x880x1325	1785x855x1310
Hrubá hmotnost	kg	240	200	265	385	270

\* Výkon páry je proměnný v závislosti na tlaku páry. Údaje o rozměrech zahrnují vyčnívající části stroje.

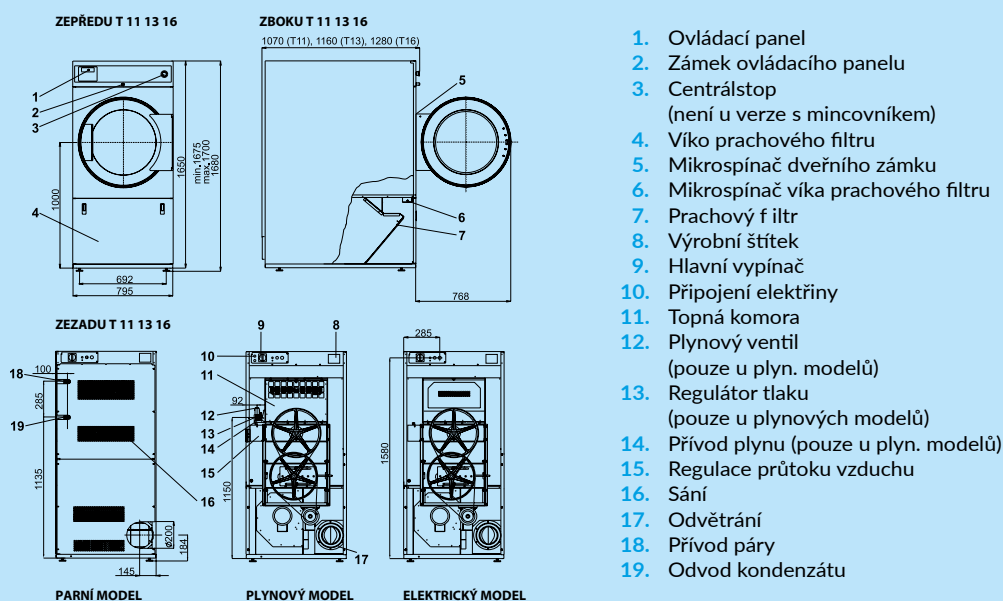

- Ovládací panel
- Zámek ovládacího panelu
- Centrální stop
- Víko prachového filtru
- Mikrospínač dveřního zámku
- Mikrospínač víka prachového filtru
- Prachový filtr
- Výrobní štítek
- Hlavní vypínač
- Připojení elektriny
- Topná komora
- Plynový ventil (pouze u plyn. modelů)
- Regulátor tlaku (pouze u plynových modelů)
- Přívod plynu (pouze u plyn. modelů)
- Regulace průtoku vzduchu
- Sání
- Odvětrání
- Přívod páry
- Odvod kondenzátu

Primus si vyhrazuje právo změny specifikací, uvedených v tomto prospektu nebo změny strojů, a to kdykoli, bez předchozího upozornění. Detaily a snímky mají pouze informativní charakter a nejsou závazné.

[www.primuslaundry.com](http://www.primuslaundry.com)

Primus by Alliance Laundry Systems

